

TL39

拖车式高空作业平台



- 适合崎岖地形的拖车式高空作业平台
- 易于设置的液压支撑脚
- 灵活机动的曲臂式/伸缩直臂式高空作业平台
- 操作顺畅,易于使用的控制系统
- 易于维护和保养

 **snorkel**[™]
www.snorkellifts.com

拖车式高空作业平台

TL39

尺寸	TL39
最大工作高度	13.5m
最大平台高度	11.5m
最大工作距离	6.4m
平台宽度 (C)	1.24m
平台深度 (D)	0.75m
支撑脚占地面积 (A x B)	4.0m x 3.6m
牵引宽度 (E)	1.61m
牵引长度 (F)	5.0m
收藏高度 (G)	2.01m

性能	
平台载重 (SWL)	215kg
最大操作风速	12.5m/s
转塔旋转角度 (非连续)	540°
轮胎	185R14C
控制	电动液压控制, 变速

动力	
动力源	24V 电瓶
动力选项	双供电、柴油发动机、230伏电源或24伏直流电源

重量	
总重 (24V DC电动)	1,680kg

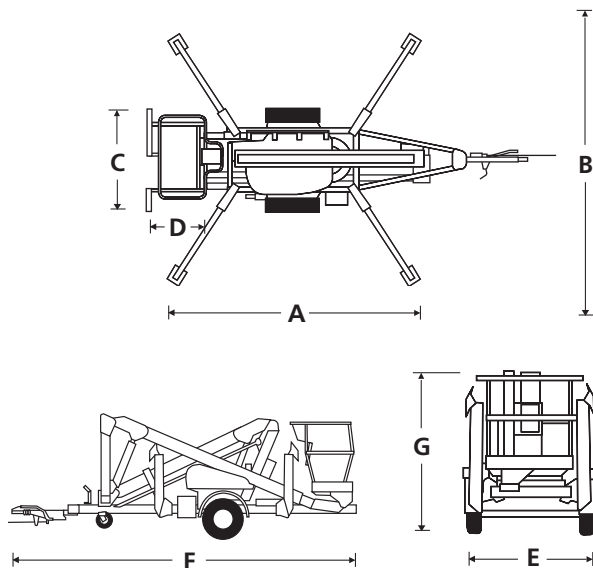

标准配置

- 曲臂式/伸缩直臂式高空作业平台配置
- 液压支撑脚
- 液压平台旋转
- 在工作斗和底部上配备电动控制装置
- 电源线接至平台
- 集成自动电池充电器 110V-230V
- 整体道路照明板
- 2年零部件及人工保修, 5年结构保修
- 通过CE认证

选件

- 可选机身颜色
- 带LED指示的自动调平支撑脚
- 装在平台上的聚光灯
- 空气管接至平台
- 琥珀色闪烁警示灯
- 适用于支撑脚的尼龙脚垫 (一套四个)
- 环保液压油

工作范围

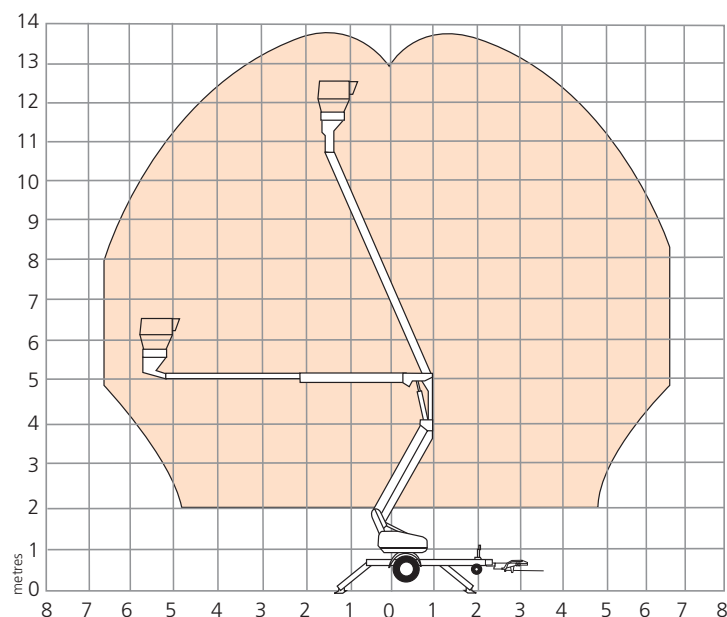

CE 规范
© Snorkel 2020

规格若有变更, 恕不另行通知。本宣传册中的照片和图片仅作推广之用。
有关详细的使用及保养说明, 请参阅相应的Snorkel操作手册。

snorkel www.snorkellifts.com

Vigo Centre, Birtley Road,
Washington, Tyne & Wear,
NE38 9DA, U.K.

t: +44 (0) 845 1550 057
e: cnsales@snorkellifts.com

02/2020