

# ML5I/ML10I/ML15I

## 物料升降机



- 高规格物料升降机，具有同级别最佳的负载能力。
- 超紧凑型低高度桅杆的窄式设计，可方便地通过门口。
- 稳健可靠，专为适应租赁行业要求而设计
- 具有双操纵杆、随时换挡、双速绞车，工作效率更高

 **snorkel**<sup>™</sup>  
[www.snorkellifts.com](http://www.snorkellifts.com)

尺寸	ML5I	ML10I	ML15I
提升高度 - 货叉抬起	2.0m	3.4m	4.8m
提升高度 - 货叉放下	1.4m	2.7m	4.3m
收车宽度 (A)	0.77m	0.77m	0.77m
稳定器宽度 (B)	1.63m	1.63m	1.63m
收车长度	0.85m	0.85m	0.85m
工作长度 (C)	1.57m	1.57m	1.7m
收车高度 (D)	1.9m	1.9m	1.9m
货叉宽度 (外侧)	0.58m	0.58m	0.58m
货叉长度 (E)	0.76m	0.76m	0.76m
离地间隙	60mm	60mm	60mm

性能			
最大起重能力 (0.36米负载中心)	454kg	408kg	363kg
最大起重能力 (0.61米负载中心)	340kg	340kg	318kg
最大起重能力 (1.07米负载中心)	159kg	159kg	147kg
最小载荷高度	150mm	150mm	150mm
绞盘 (高速)		13.1 cranks/m	
绞盘 (低速)		49.2 cranks/m	

重量			
重量	89kg	106kg	122kg

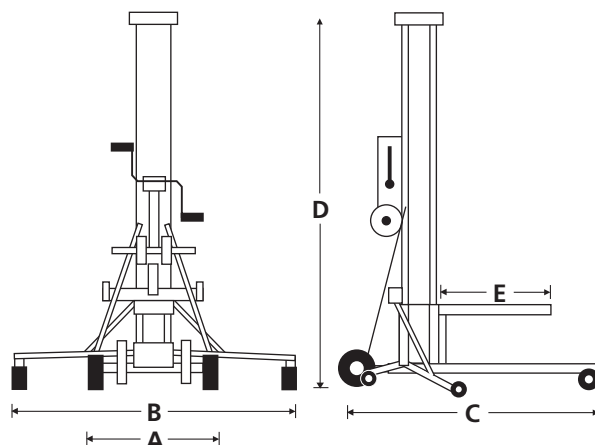

## 标准功能

- 桅杆制动器
- 电缆护罩
- 智能门锁系统
- 无痕运输/装卸轮
- 双手柄，双速即时换档绞盘
- 带密封轴承的金属缆绳滑轮
- 重型铝挤压件
- 重负荷无痕脚轮
- 起重机连接点
- 2年部件和人工，5年结构保修
- CE认证

## 选项

- 特殊涂装颜色
- 可调货叉
- 货叉延伸
- 起重臂
- 管道支架
- 负载平台

## 起重能力 - 标准货叉

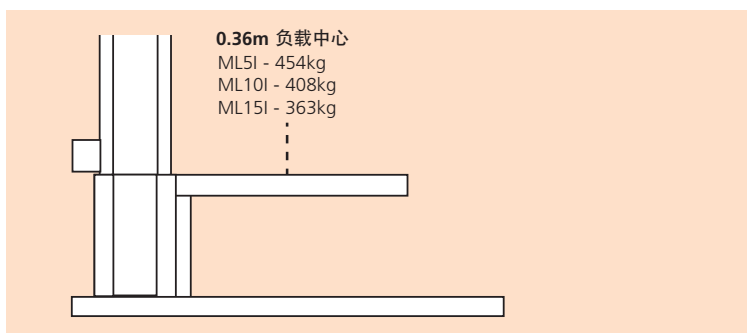

## 起重能力 - 扩展的货叉

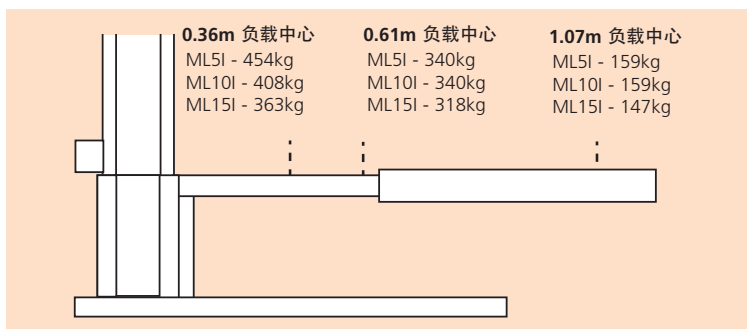

**snorkel**

Vigo Centre, Birtley Road,  
Washington, Tyne & Wear,  
NE38 9DA, U.K.

t: +44 (0) 845 1550 057

e: sales.emea@snorkellifts.com

www.snorkellifts.com